

NAVODILA ZA UPORABO

Sistem globalnega določanja položaja

takeMS Navigation System traffix 43/35

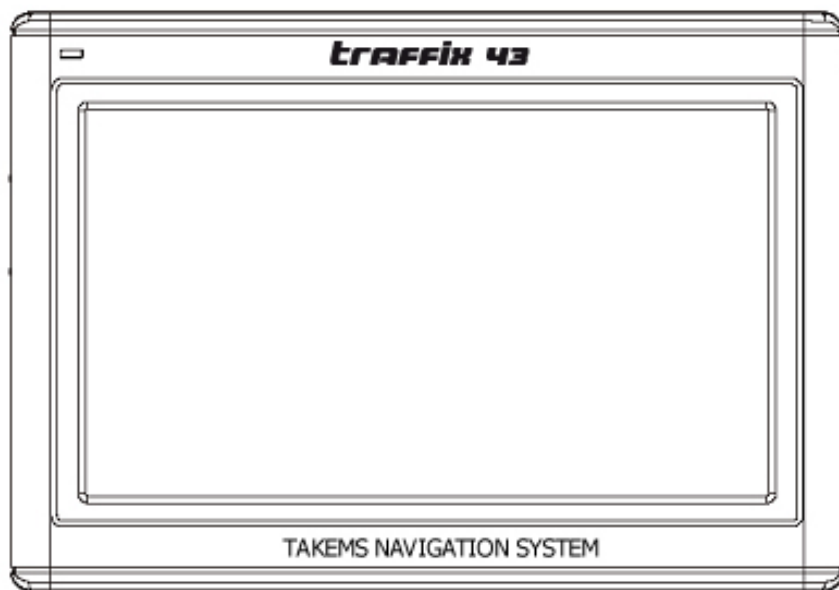

Varnostni napotki.....	3
Instalacija	6
Pogledi	10
Sprednji pogled	10
Zadnji pogled	10
Tloris odzgoraj/odspodaj.....	11
Pogled z leve/desne	11
GPS (sistem globalnega določanja položaja)	12
Hitro nameščanje spominkse kartice	12
Namestitev programov na vašem računalniku	13
Namestitev Microsoft Active	13

VARNOSTI NAPOTKI

Varnostna navodila

Prosimo vas, da si sledeče poglavje natančno preberete in da upoštevate vsa v njem navedena navodla. To bo zagotovilo pravilno delovanje in bo podaljšalo življensko dobo aparata.

Shranite embalažo in navodila za kasnejšo uporabo oz. za dodatna vprašanja, ki sem vam bodo pri uporabi lahko pojavila. Če aparat prenesete na drugo osebo, morate tale navodila prav tako predati drugi osebi.

- Nikoli ne odpirajte ohišja aparata ali ohišje električnega adapterja. Oba ne vsebujeta delov, ki bi jih uporabnik lahko uporabljal. Če se ohišje odpre, obstaja smrtna nevarnost zaradi električnega udarca.
- Ne postavljajte nobenih stvari na aparat in ekran - Touchscreen ne izpostavljajte nobenim obremenitvam. V nasprotnem primeru obstaja nevarnost, da ekran počí.
- Da bi se izognili poškodbam, se ekrana ne dotikajte z ostrimi stvarmi. Uporabljajte le priloženi svinčnik.
- V primeru, da ekran počí, obstaja nevarnost poškodb. Če se to zgodi, uporabljajte varnostne rokavice za pobiranje delecev in kontaktirajte našo svetovalno službo za odstranjevanje teh delcev. Operite si po tem opravi roke z milom, ker je lahko prišlo do izhajanja kemikalij.
- Otorkom nikoli ne dovolite, da bi se igrali z aparatom. Otroci možne nevarnosti ne morejo pravilno zaznati.

Odstranite električen adapter iz vtičnice, takoj izklopite aparat ali ga sploh ne vklaplajte in kontaktirajte svetovalno službo. ...

Če je adapter ali vtičnik poškodovan.

Če je ohišje aparata ali omrežni kabel poškodovan, ali je nanje prišla kakršnakoli tekočina, je potrebno te dele nesti v pregled, da bi izključili nastale poškodbe!

Varnost podatkov

- Vedno, ko osvežujete svoje podatke, shranite prejšnje podatke na zunanji spominski kartici. Dobavitelj ne prevzema nobenih odgovornosti za izgubo podatkov ali za napake na spominskih karticah in ne sprejema nobenih reklamacij za škode, ki izhajajo iz izgube podatkov.

Konfiguracija uporabe

- Svojega navigacijskega sistema in vse nanj priključene naprave ne izpostavljajte vlagi in se izogibajte prahu, toploti in direktnemu izpostavljanju soncu, še posebej v avtomobilu.
 - Bodite vedno pozorni na to, da se vaš aparat ne zmoči (npr. zaradi dežja in toče). Bodite pozorni na to, da tudi v varnostni embalaži zaradi kondenzacije lahko pride do nastajanja vlage.
 - Izogibajte se močnim vibracijam in močnim sunkom.
 - Bodite pozorni na to, da se aparat ne loči svojega ležišča, če npr. zavirate. Po možnosti vstavite aparat v vertikalnem položaju.
- Če teh navodil ne upoštevate, lahko pride do poškodb na vašem aparatu.

Temperatura okolja

- Aparat najučinkoviteje dela pri temperaturah med 41° Fahrenheit do 104° Fahrenheit (5°C do 40°C) in pri relativni vlagi od 10 % do 90 %.
- Če je aparat izklopljen, ga lahko skladiščite pri temperaturah med 32° Fahrenheit in 140° Fahrenheit (0°C do 60°C).
- Skladiščite aparat na varnem mestu in se izogibajte izpostavljanju prevelikim temperaturam (npr. med parkiranjem in ga ne izpostavljajte soncu).

Odpornost na elektromagnetične žarke

V primeru, da priklopite na aparat dodatne naprave, upoštevajte "predpise elektro magnetne skladnosti (EMV)". Prav tako bodite pozorni na to, da uporabljate le nepoškodovane kable (z maksimalno dolžino 3m/10ft).

Da bi dosegli optimalno uporabo, ohranite razdaljo vsaj 3m/10ft od visokofrekvenčnih žarišč in magnetskih vplivov (televizorjev, zvočnikov, mobilnih telefonov itd.). Tako se izognete nepravilnemu delovanju in izgubi podatkov.

Delovanje baterij

Da bi podaljšali življenjsko dobo in učinkovitost vaših baterij, upoštevajte spodaj navedena navodila:

- **Opozorilo:** Obstaja nevarnost eksplozije, če baterije niso pravilno ponovno napolnjene. Zamenjate baterije le z baterijami istega izdelovalca ali podobnega tipa baterij, ki jih priporoča dobavitelj. Nikoli ne odpirajte akumulatorja. Akumulatorja ne mečite v ogenj. Baterije odstranite v skladu z navodili dobavitelja.
- Baterije ob preveliki toploti ne vzdržijo. Izogibajte se pregrevanju aparata in v njem nahajajočih baterij. Če teh navodil ne upoštevate, lahko to privede do poškodb na baterijah ali celo do eksplozije le-teh.
- Uporabljajte le originalni omrežni kabel za polnitev baterij ali avtomobilski priključek navigacijskega sistema.

Vzdrževanje ekrana - Touchscreena

- Izogibajte se praskam na ekranu, saj ga je možno hitro poškodovati. Nujno vam priporočamo zaščito ekrana s folijo, da bi se izognili praskam. Za folijo se obrnite na dobavitelja v vaši bližini. Folija, ki je na ekranu ob dobavi, služi le zaščiti pri transportu.
- Zagotovite, da ne pride do nobenih sledi vlage na vašem ekranu. Voda lahko povzroči obarvanja, ki jih ne bo možno odstraniti.
- Uporabljajte le mehko blago za čiščenje ekrana.
- Ne izpostavljajte ekrana soncu in ultravijoličnim žarkom.

Transport

Če želite aparat prevažati, upoštevajte spodaj omenjena navodila:

- Po prevozu počakajte, da se aparat aklimatizira, preden ga pričnete uporabljati. V primeru velikih temperaturnih nihanj, mokre kondenzacije ali vlage, lahko pride do kratkih stikov.
- Da bi aparat zaščitili pred prahom, udarci in pred praskami, uporabljajte varnostno ohišje .
- Preverite, katere električne priključke najdete v kraju, kamor odpotujete, in kateri oskrbovalci elektrike tam delajo, še preden odpotujete. Priskrbite si priključke in/ali adapterje (modem, LAN itd.), ki jih boste eventualno potrebovali.
- Če vaš aparat odpošljete, uporabljajte le originalno embalažo in podjetju, ki bo paket transportiralo, dajte ustrezne napotke.
- Če greste na letališču skozi kontrolno točko, kjer kontrolirajo potovalke, je priporočljivo, da aparat in vse spominske kartice (eksterne spominske kartice) pustite preiti skozi rentgensko napravo (naprava, na katero postavitve svojo potovalko). Izogibajte se magnetnemu detektorju (zapornica, skozi katero morate sami), prav tako se izogibajte magnetni steni (ročna naprava, ki jo uporabljajo zaposleni na letališču), ker te lahko uničijo podatke.

Priključevanje

Bodite pozorni pri priključevanju vaše naprave, da boste upoštevali sledeča navodila:

- Vtičnica se mora nahajati v bližini vašega aparata in mora biti lahko dostopna.
- Omrežni kabel uporabljajte na zemeljskih napeljavah 100-240V~AC, 50/60Hz. Če ste negotovi glede oskrbe z energijo na mestu, kjer napravo uporabljate, se pozanimajte pri tam delujočem oskrbovalcu z energijo.
- Uporabljajte le omrežni kabel, ki je priložen vaši napravi.
- Za dodatno varnost vam priporočamo uporabo zaščite pred prenapetostjo, da bi zavarovali vaš aparat pred poškodbami zaradi prenapetosti v električnem toku.

Elektrika preko adapterja v avtomobilu

- Adapter za avtomobile naj bi se priključil le na mestu, kjer se prižigajo cigarete (avtomobilska baterija SC 12 V, ne priključujte je na tiste, ki jih imajo tovornjaki – 24 V). Če imate pomisleke glede vira energije v vašem avtomobilu, se pozanimajte pri dobavitelju vašega avtomobila.

Namestitev kablov

- Namestite kable tako, da nihšče ne more stopiti na njih oz. se nihče ne more ob njih spotakniti.
- Ne postavljajte nobenih stvari na kable.

OPOZORILO

Če se aparat dalj časa ne uporablja, sprožite tipko vklop/izklop, da bi izklopili aparat in napolnite baterije od časa do časa. V nasprotnem primeru se življenjska doba baterij skrajša.

INSTALACIJA

Sledeča navodila vam korak za korakom dajo napotke, kako uporabljati osnovne funkcije aparata.

Najprej odstranite varnostno folijo z aparata, ki je varovala ekran med prevozom.

Dostopanje do navigacijskega sistema

Pritisnite tipko Stand-by/aktivacija na napravi za dve sekundi, da aktivirate napravo (**Pripomba:** V določenih primerih se naprava zaradi slabih baterij ne vklopi. Prosimo vas, da pravočasno napolnite baterije). Prikaže se logo podjetja, nakar se prikaže uvodni tekst na ekranu.

Pozor: Odvisno od stanja vgrajenega akumulatorja je potrebno aparat napolniti, preden aparat samostojno gre skozi osnovne funkcije.

Napolnite baterije navigacijskega sistema

Obstaja več možnosti polnjenja vašega navigacijskega sistema:

- Preko omrežnega adapterja.
- Preko avtomobilskega adapterja.
- Ne prekinjajte procesa polnjenja, preden se baterije v celoti ne napolnijo. Potrebni je nekaj ur, da se navigacijski sistem v celoti napolni.
- **Pripomba:** Navigacijski sistem lahko v času polnjenja uporabljate, vendar oskrba z elektriko med osnovnim nastavljanjem ne sme biti pretrgana.
- Pustite omrežni kabel na navigacijskem sistemu za približno 24 ur priključen, tako da se pomožna baterija lahko v celoti napolni.
- Pustite omrežni kabel priključen. To je pri nenehni uporabi zelo praktično. Kljub temu potrebuje omrežni kabel nenehno oskrbo z elektriko, tudi če ne polni baterije navigacijskega sistema .

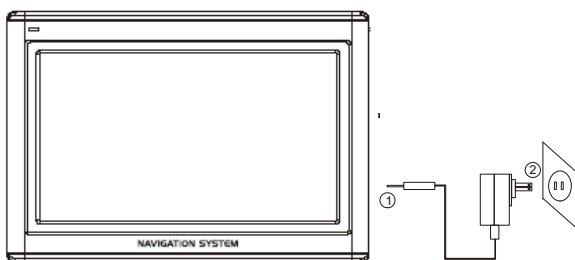

Priključite adapterski priključek v vtičnico desno od omrežnega adapterja. Priključite omrežni adapter (2) v lahko dostopno vtičnico.

Priključite kabel omrežnega adapterja (1) v omrežni adapterski priključek navigacijskega sistema.

Delo s spominskimi karticami

Vaš navigacijski sistem podpira MMC in SD spominske kartice.

Vstavljanje spominske kartice

1. Vzemite spominsko kartico pazljivo iz njene embalaže (v kolikor je navzoča). Bodite pozorni, da se kontaktnih točk ne dotikate oz. jih ne umažete.

2. Vstavite kartico pazljivo v režo. Stran spominske kartice z etiketo mora biti obrnjena navzgor. Spominska kartica bi se morala enostavno potisniti v režo.

Odstranitev spominske kartice

- Ne jemljite kartice iz reže med njeno uporabo. To lahko privede do izgube podatkov.
1. Da bi kartico odstranili, pritisnite rahlo na njen zgornji konec tako, da kartica izskoči.
 2. Izvlecite karto ne da bi se dotikali kontaktnih točk.
 3. Shranjujte kartico v originalni embalaži ali na drugem varnem mestu.
- Spominske kartice so zelo občutljive. Bodite pozorni, da se kontaktne točke ne umažejo oz. da se kartica ne poškoduje.

Dostop do spominskih kartic

- Aparat podpira le spominske kartice formata FAT16/32. Če vstavite kartico, ki je označena s katerim drugim formatom (npr. za kamere, MP3-playerje), vaš navigacijski sistem le-teh ne zazna in vas prosi, da jih ponovno formatirate.
Opozorilo: Če spominsko kartico formatirate, se vsi na njej nahajajoči podatki nepreklicno izbrišejo.
- Prav tako ne morete kar tako kopirati podatkov na kartico. V nekaterih primerih je potrebno podatke predelati, spremeniti s pomočjo programa Microsoft ActiveSync.

Izmenjava podatkov s pomočjo bralca kartic

Podatke lahko preko ActiveSync prenašate ali sinhronizirate. To je pravilna metoda, še posebno takrat, če je potrebno prenesti podatke, ki morajo biti preoblikovani v format, ki ga bo vaš navigacijski sistem lahko bral.

Če želite kljub temu kopirati veliko podatkov (navigacijskih krajevnih kart), se lahko ti podatki tudi direktno shranijo na spominsko kartico.

Veliko računalnikov danes že ima reže za vlaganje spominski kartic. Vstavite kartico v ustrezno režo in kopirajte podatke direktno na kartico. Zaradi direktnega posega poteče prenos podatkov veliko hitreje.

Ponovno sproženje navigacijskega sistema

Obstajata dve možnosti, kako lahko navigacijski sistem ponovno zaženete.

Načrtovani ponovni zagon

S to možnostjo se navigacijski sistem ponovno zažene, ne da bi bila potrebna ponovna namestitvev. Načrtovani ponovni zagon se velikokrat uporablja, da bi podatke na spominski kartici ponovo organizirali. Pri tem se vsi tekoči programi prekinejo, nakar se spominska kartica ponovno namesti. Uporabite to opcijo, če vaš navigacijski sistem ne reagira ali ne deluje pravilno.

Načrtovani ponovni zagon se izvede takole:

Izvijte zgornji pokrov kazalca in pritisnite vrh pokrova v odprtino za ponovni zagon na levi strani vašega aparata.

Varnostna navodila za navigacijo

Priloženi CD vsebuje številna navodila za uporabo.

Nasveti za navigacijo

- Ne uporabljajte navigacijskega sistema med vožnjo, da zavarujete sebe in druge pred morebitno nesrečo!

Če govornjenih navodil ne razumete oz. imate premisleke, kaj storiti na naslednjem križišču, vam krajevne karte oz. puščice na aparatu ponujajo enostavno in hitro rešitev. Na ekran glejte le, če se nahajate v varni prometni situaciji!

- **Pozor:** Pravila, ki veljajo na cesti in prometni znaki imajo prednost pred tem, kaj govori navigacijski sistem. Upoštevajte navodila sistema le, če okolje in pravila vožnje to dopuščajo! Navigacijski sistem vas pripelje do vašega cilja, tudi če morate zapustiti vašo načrtovano pot.
- Smerokazi, ki jih daje navigacijski sistem, šoferja ne obranijo pred njegovo obveznostjo pravilno ravnati v prometu ali pred njegovo krivdo, če pride do nesreče.
- Načrtujte poti, po katerih boste peljali, pred odhodom. Če se odločite za novo pot med vožnjo, se ustavite.

Da bi GPS signal pravilno prejemali, ne smejo prejema podatkov ovirati nobeni kovinski predmeti. Namestite navigacijski sistem na notranji strani poleg sprednjega stekla v avtomobilu ali ga s pomočjo pritrdilne naprave namestite na sprednje steklo. Poskusite namestiti aparat na različnih mestih v vašem avtomobilu, da bi našli mesto z najboljšim sprejemom.

Pripombe k uporabi v vozilu

- Bodite pri nameščanju držala pozorni na to, da ta v primeru nesreče ne ogroža vašega zdravja.
- Bodite pozorni na to, da kabli ne ovirajo nobenega varnostnega predela.
- Ekran vašega navigacijskega sistema lahko povzroča lažje reflektiranje sonca. Bodite pozorni na to, da aparat med upravljanjem ne reflektira sonca.
- Delov ne namestite v radiju, v katerem se lahko kasneje sproži zračna blazina.
- V rednih časovnih presledkih preverite, da se pritrdilni zamašek pravilno lepi na steklo.
- Priključek porablja energijo tudi takrat, če aparat ni priključen. Odstranite le tega, če ga ne uporabljate, da bi se izognili praznjenju baterij.
- Preverite vse varnostne naprave v vašem avtomobilu po namestitvi aparata.

Dodatna navodila za uporabo sistema na kolesih, na motorjih

- Bodite med namestitvijo pozorni na to, da ne omejite krmiljenje vozila.
- Med namestitvijo ne prekrijte nobenih instrumentov.

Namestitev navigacijskega seta v avtomobilu

Pozor: Namestite držalo navigacijskega sistema na sprednje steklo, če na tem mestu ne omejuje videza. V primeru, da to ni možno, namestite držalo s priloženo pritrdilno ploščo tako, da je omogočena varna uporaba.

Namestitev držala navigacijskega systemskega

- **Pripomba:** Če želite držalo namestiti na steklu, lahko točki 1 in 2 izpustite.
 1. Odstranite varnostno folijo z lepljive strani ali s pritrdilne plošče.
 2. Namestite pritrdilno ploščo na ustreznem mestu na vaši armaturni plošči. Bodite pozorni, da je površina armaturne plošče čista in pritisnite pritrdilno ploščo močno na armaturo.
- Da bi zagotovili trdno in varno pritrditev, se ta v naslednjih 24. urah naj ne bi uporabljala.

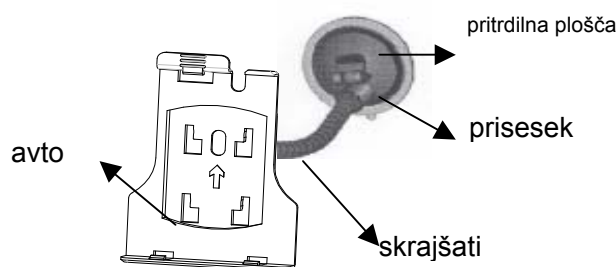

3. Namestite avtomobilsko držalo na prilagodljivih podpornikih. Upoštevajte napise na prilagodljivih podpornikih. Puščica z oznako **CLOSE (zaprto)** mora kazati v smer pritrditve. Priključek se zapre s kratkim klikom, ki ga zaslišite.
4. Namestite držalo s pritrdilnim gumbom na pritrdilno ploščo (ali direktno na steklo) in pritisnite ročico na pritrdilnem gumbu proti dol. Pritrdilni gumb je sedaj tesno oprijet na pritrdilno ploščo.

Namestite navigacijski sistem v avtomobilskem držalu, postavite ga na konice le-tega in s kratkim pritiskom navzdol pritrdite navigacijski sistem v držalo.

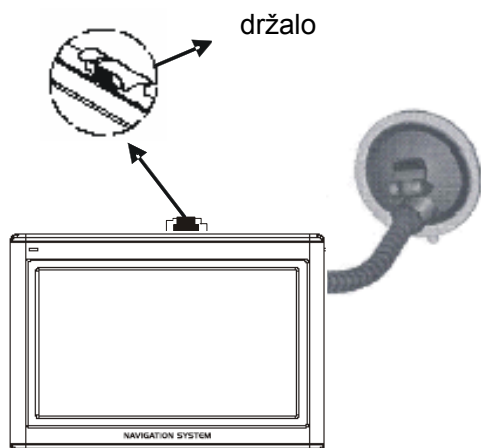

Priključitev navigacijskega sistema v avtomobilu

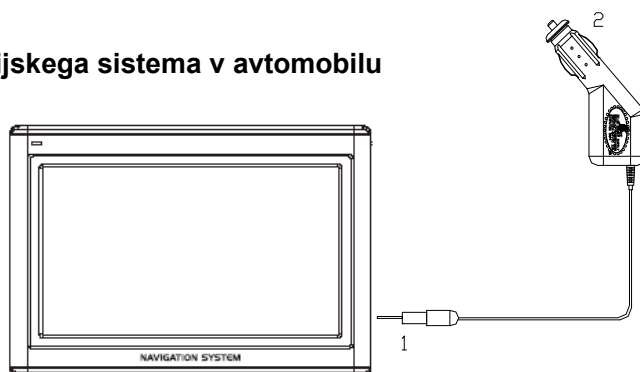

Če je stanje baterij slabo, lahko le-te v avtomobilu napolnite:

1. Priključite vtičalo (1) v ustrezní sprejemnik na spodnji strani vašega navigacijskega sistema.

Priključite električni adapter (2) v mesto za prižiganje cigaret in bodite pozorni, da se povezava med vožnjo ne loči. To lahko privede do nepravilnega delovanja.

Nasvet: Odklopite adapter, ko končate vožnjo ali če avtomobil dalj časa parkirate.

POGLEDI

SPREDNJI POGLED

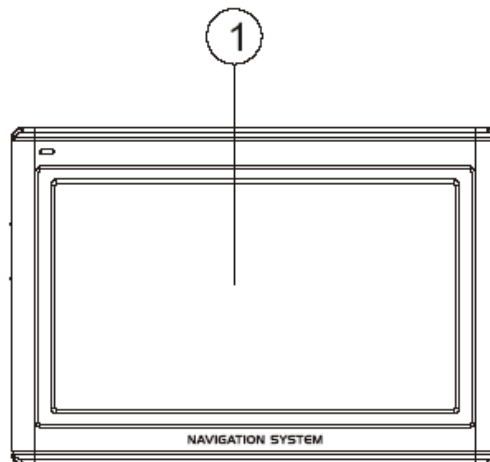

1. Ekran- Touchscreen Ekran vašega aparata. Pritisnite s svinčnikom na ekran, da bi izbrali funkcije menija oz. da bi potrdili vnesene podatke.

ZADNJI POGLED

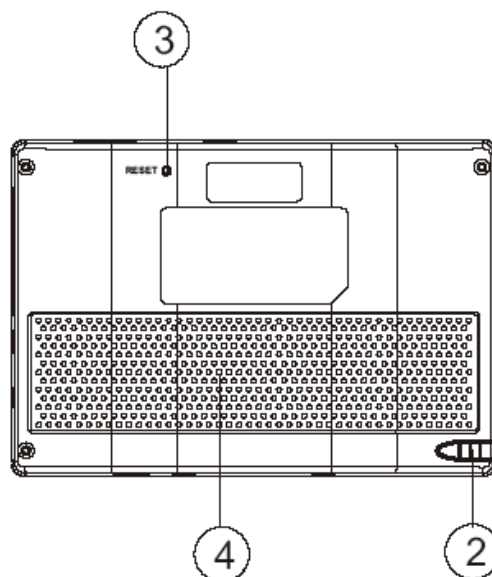

2. Svinčnik Vzemite svinčnik iz predalčka, če ga želite uporabiti in ga po uporabi postavite na svoje mesto. Svinčnik lahko uporabljate za vnos podatkov preko ekrana.

3. Tipka za ponovni zagon Pritisnite tipko za ponovni zagon sistema.

4. Zvočniki Ponovno predvajanje govorjenih navodil in opozoril.

POGLEDI

POGLED S TLORISA ZGORAJ/SPODAJ

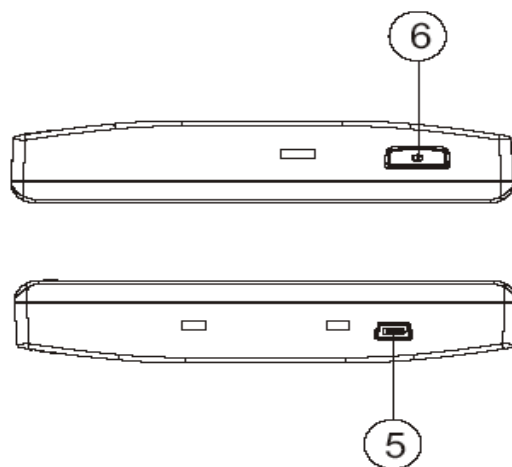

5. USB reža Reža za priključevanje na računalnik s pomočjo ActiveSync kabla (za preverjanje podatkov).

6. Stand by aktivcija Pritisnite in držite tipko za dve sekundi, da bi vklopili aparat.

POGLED Z LEVE/DESNE

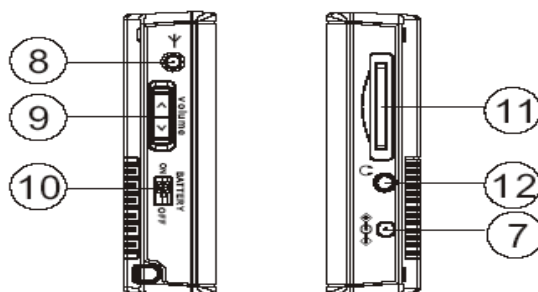

7. Adapterski priključek za elektriko

Priključek na zunanji oskrbovalec z elektriko.

8. Eksterni priključek za anteno

Priključek, na katerega se lahko priključi dodatna, druga antena.

9. Jakost +/-, zaklep/odklep funkcija

Pritiskajte jakost +/-, da bi nastavili jakost. Pritisnite in držite ta gumb, da bi zaklenili ekran - Touchscreen.

10. Vkllop/izklop baterijskega stikala

Postavite le-tega na pozicijo zakleni/odkleni, da bi aparat vklopili/izklopili.

11. SD/MMC reža

Kot opcijo sprejema aparat SD (Secure Digital) ali MMC (Multi Media Card) karto kot zamenljivi spominski medij.

12. Priključek, reža za slušalke

Priključek za stereo slušalke.

GPS (Sistem globalnega določanja položaja)

GPS je sistem, ki s pomočjo satelitov določa vaš položaj. S pomočjo 24-ih satelitov, ki se vrtijo okoli Zemlje, je možno vaš položaj določiti do nekaj metrov natančno. Podatki, ki jih oddajajo sateliti, se prenašajo preko antene vašega sistema, ta pa mora nenehno imeti kontakt z vsaj 4-imi od 24-ih satelitov.

Opozorilo:

- V primeru, da je komunikacija med vašim sistemom in sateliti omejena (npr. v tunelih, med hišami, v gozdu ali tudi v avtomobilih, katerih stekla vsebujejo kovino), ni možno določati vaše pozicije. Prejemanje signala se spet avtomatično prične, ko se ovira odstrani in se signali lahko prosto prenašajo.
- Bodite pozorni na to, da je vaš aparat nastavljen tako, da se ne izključi samostojno, če se ga več minut ne uporablja. To predhodno nastavljeno funkcijo lahko v nastavitvenem modusu enostavno spremenite.
- Če GPS sistem več ur ni bil aktiven, se ta mora spet orientirati. Ta postopek lahko traja nekaj časa.

Hitro nameščanje spominske kartice

Ta funkcija je dostopna le, če je vaš sistem že opremljen z integrirano kartico. V tem primeru lahko navigacijsko funkcijo vašega sistema že po kratkem času uporabljate, ne da bi predhodno morali izvesti namestitev na računalniku.

- Osnovne nastavitve (navedene na strani 15) se v vsakem primeru morajo predhodno izvesti.
- Sledeča namestitev omeji navigacijo na področje, ki je na vaši kartici predhodno nameščeno.

Sledeče korake morate izvesti, da bi sprožili navigacijo v vašem avtomobilu:

1. Preberite in upoštevajte varnostna navodila z 2. strani in tista, ki jim sledijo, tako tudi navodila s 23. strani in tista, ki jim sledijo.
 2. Namestite ostale komponente navigacijskega sistema.
 3. Pritisnite tipko Stand-by/aktiviraj, da bi vklopili vaš navigacijski sistem. Če navodila iz 1. točke še niso bila izvedena, jih izvedite sedaj. Baterija naj bi bila napolnjena. Akumulator se naj napolni s pomočjo energije v avtomobilu, če je to potrebno.
- Vstavite predhodno nastavljeno kartico v navigacijski sistem. Nameščanje navigacijskega sistema se bo samostojno začelo.

Upoštevajte navodila na ekranu.

Pripombe:

- Spominska kartica mora biti vedno vložena, če se navigacijski sistem uporablja. Načrtovani ponovni zagon se izvede, če se spominska kartica med uporabo odstrani, čeprav se odstrani le za kratek čas.

Nastavite datum in uro s pomočjo tipke datum/čas, če tega še niste storili. Če je potrebo nastavite tudi ustrezen časovni pas.

Sproženje navigacije

1. Pritisnite tipko **Stand-by/aktiviraj** za približno 2 sekundi, da bi vklopili vaš navigacijski sistem.
2. Navigacijski programi se zaženejo samostojno oz. ko pritisnete na urejanje navigacije, odvisno je od tega, katere navigacijske programe imate nameščene.
3. Pritisnite na simbol meni, da bi vpisali cilj in naslov, kamor ste namenjeni. Nato aktivirajte navigacijo tako, da pritisnete tipko Navigate (navigacija). Poti, po katerih boste vozili, se prikažejo na vašem ekranu. Te so dodatno opremljene z govornimi navodili, ki se izvajajo, če so signali, ki jih oddajajo sateliti, dovolj močni.

Nadaljne informacije o dodatnih pogojih navigacijskih programov najdete v obsežni knjigi za uporabo, ki jo najdete na navigacijskem CD-ju.

Dodatno so v vašem navigacijskem sistemu nameščena tudi kratka navodila uporabe. Do teh lahko pridete preko ikone opcije/vnos cilja ali tako, da sprožite funkcijo POMOČ.

Pripomba: GPS sistem potrebuje nekaj minut, da se orientira, če se ta prvič uporablja. Tudi če se v navigaciji pokaže, da se GPS signali prenašajo, so lahko ti nenatančni. Pri nadaljnjih uporabah traja približno 30-150 sekund, da sistem začne prejemati prave signale, pri čemer mora biti zagotovljen pravilen položaj do satelitov.

Namestitev programov na vašem računalniku

Da bi v vašem sistemu uporabljali karte, ki se prilagajajo uporabniku, morate na vašem računalniku namestiti za to potrebne programe.

1. Preden namestite navigacijske programe, zagotovite, da imate nameščen ActiveSync in da je vaš aparat preko ActiveSync kabla priklopljen na vaš računalnik.
2. Vstavite CD 1 z navigacijskimi programi v vaš računalnik. Namestitev se samostojno začne.
3. Upoštevajte navodila programa.

Namestitev Microsoft ActiveSync

Da bi lahko prenašali podatke med vašim računalnikom in navigacijskim sistemom, potrebujete Microsoft ActiveSync program.

V ceno, ki ste jo plačali za navigacijski sistem, je všteta tudi licenca za uporabo programa, ki ga najdete na CD-ju.

Pozor: Pomebni podatki se lahko med namestitvijo program prepisujejo ali spremenijo. Priporočamo vam, da naredite varnostno kopijo vašega trdega diska, da bi bili usposobljeni posegati na originalne Windows datoteke, če se po namestitvi pojavijo težave.

Imeti morate administratorske pravice, da bi program lahko namestili na Windows

2000/XP.

Pozor: Navigacijskega sistema v času nameščanja programa še ne priklopljajte na računalnik.

1. Vstavite CD in počakajte, da se program samostojno zažene.

Pripomba: Funkcija avtomatskega zagona je na vašem računalniku mogoče izklopljena, če se ta ne izvede samostojno. Da bi instalacijo izvedli ročno, zaženite Setup program na Cd-ju.

2. Izberite jezik, kliknite na ActiveSync namestitev in sledite navodilom na ekranu.

3. Priključite navigacijski sistem s pomočjo vašega ActiveSync kabla na vaš računalnik, medtem ko se preverjajo možnosti priklopa. Da bi to dosegli, priključite USB priključek v prazno USB režo vašega računalnika.

Vaš računalnik sedaj samostojno prepozna novo napravo in samostojno namesti primerne gonilnike, kar lahko traja nekaj minut. Ponovite postopek iskanja novih naprav, če ob prvem poskusu ne uspe.

4. Upoštevajte navodila na ekranu. Program sedaj ustvari povezavo med vašim računalnikom in navigacijskim sistemom.

Pripomba:

Če je aparat vklopljen in pritisnete na gumb Stand-by/aktiviraj na zgornji strani vašega aparata, se na sredini ekrana za nekaj sekund prikaže tekst „APARAT IZKLOPLJEN”, nato se aparat tudi izklopi.

Če baterije polnite in je pri tem aparat vklopljen, se na sredini ekrana za nekaj sekund prikaže tekst „APARAT IZKLOPLJEN”, nakar se aparat avtomatski izklopi.